

0 611 253 708 – GBH 2-26 DRE

Cod comandă	0 611 253 708
Cod EAN	3165140344012
L-Case 1 605 438 1CR	✓
Limitator de reglare a adâncimii 210 mm 1 613 001 010	✓
Mâner suplimentar 2 602 025 141	✓



Date tehnice

Date tehnice

Putere nominală	800 W
Energie de percuție (conform EPTA 05/2016)	2.7 J
Număr percuții la turația nominală	0 – 4.000 percuții/min
Turație nominală	0 – 900 rot/min
Greutate	2,7 kg
Dimensiuni sculă (lățime)	83 mm
Dimensiuni sculă (lungime)	377 mm
Dimensiuni sculă (înălțime)	210 mm
Sistem de prindere	SDS plus
Subdiviziune categorie de produse	Ciocan rotopercutor cu SDS plus

Domeniu de găurire

Interval diametru găurire cu percuție în beton	4 – 26 mm
Interval diametru de găurire recomandat în beton	8 – 16 mm
Diametru max. de găurire în metal	13 mm
Diam. max. găurire lemn	30 mm

Informații privind zgomotele/vibrațiile

Nivel zgomot	Nivelul de zgomot evaluat A al sculei electrice este în mod normal de: nivel presiune sonoră 92 dB(A); nivel putere sonoră 103 dB(A). Incertitudine K= 3 dB.
--------------	--

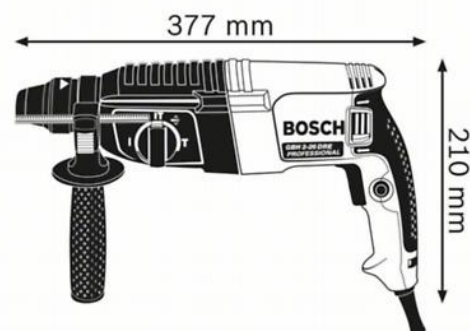

Avantaje

Argument principal de vânzare

- Mai rapid decât un glonte – Ciocanul versatil pentru utilizarea zilnică

Beneficii pentru utilizatori

- Cea mai mare viteză de găurire din clasa ciocanelor de 2 kg
- Stop rotație pentru dăltuire
- Stop percuție pentru găurire în lemn și oțel